

品番	品名
SCR01	丸型キャビスライドすっぽん

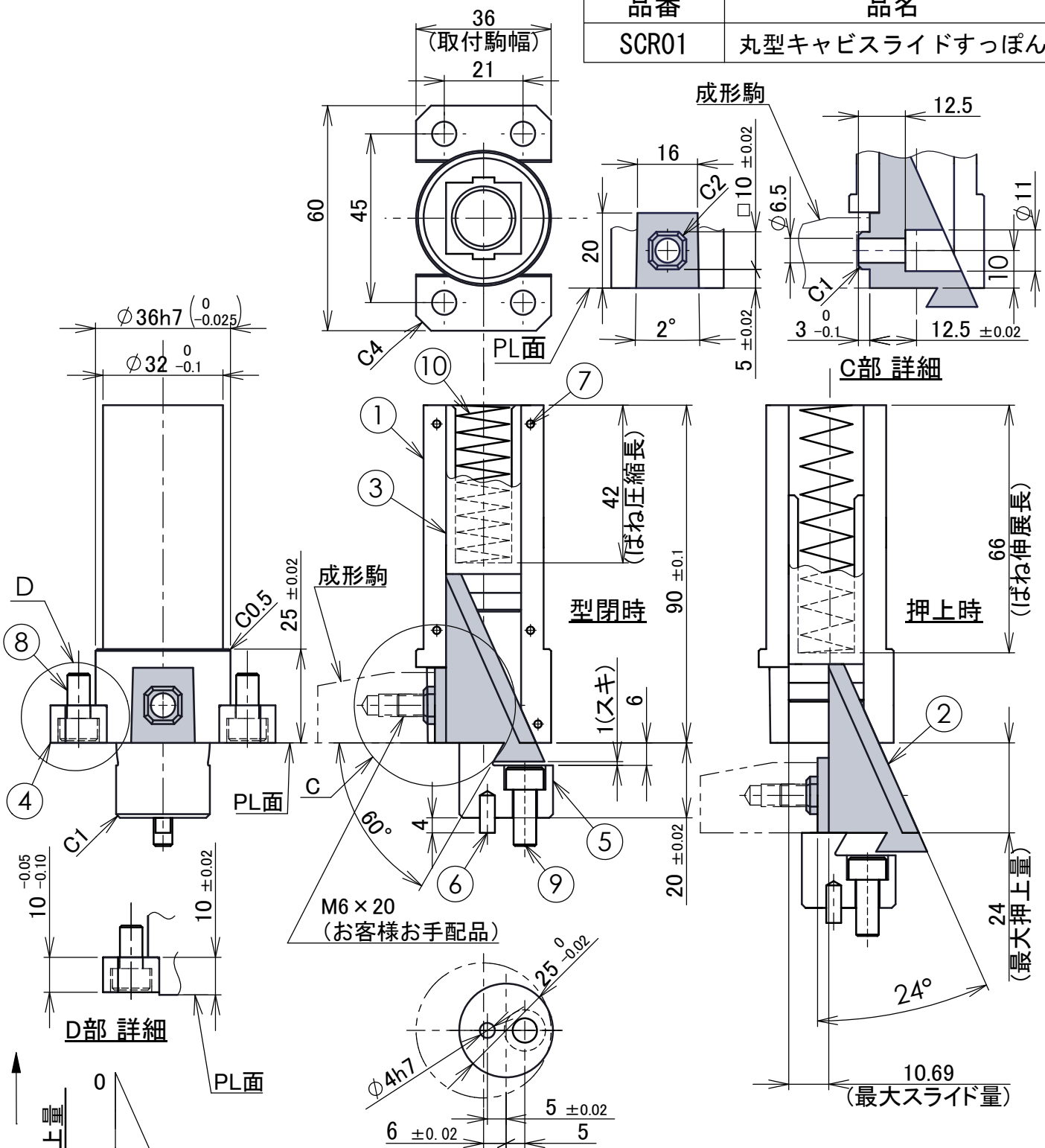

1) 本図の寸公差は金型への組付けの参考用で、製品の公差を保証するものではありません。
2) 製品改良、改善のため、本図面の仕様は変更される場合がございます。

No.	品名	数量	注記
1	ホルダ	1	
2	摺動駒	1	
3	保持駒	1	
4	取付駒	2	
5	強制引張駒	1	
6	ノックピンφ2×15	5	
7	ノックピンφ4×10	1	
8	取付ボルトM6×12	4	
9	取付ボルトM6×15	1	
10	スプリングφ14×70	1	

ばね仕様

品名	コイルスプリング
外径D × 自由長L	φ14 × 70
ばね定数	1.0 kgf/mm
型閉時反力	28.0 kgf
型開時反力	4.0 kgf