

品番	品名
SCS01	角型キャビスライドすっぽん

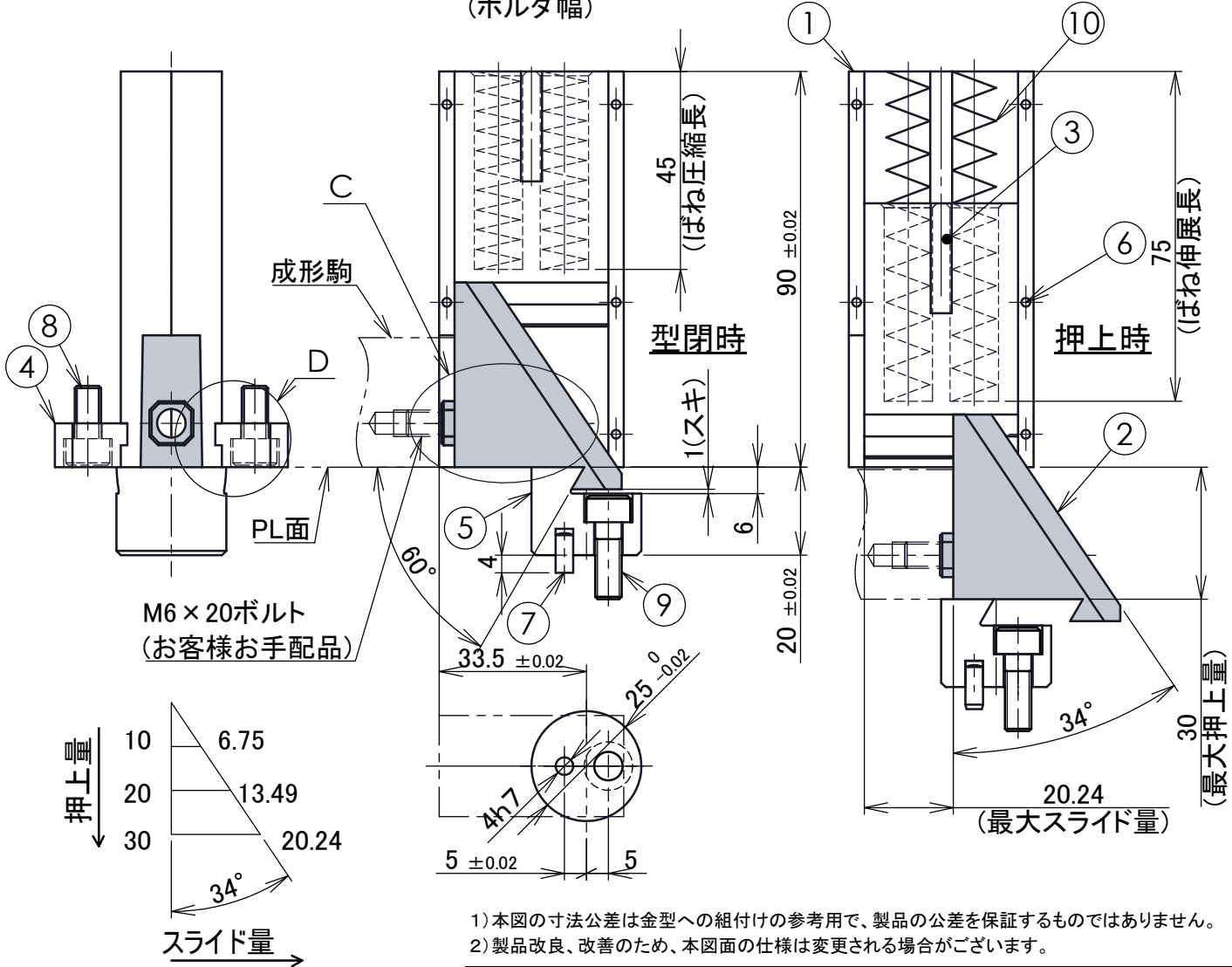

押上量～スライド量

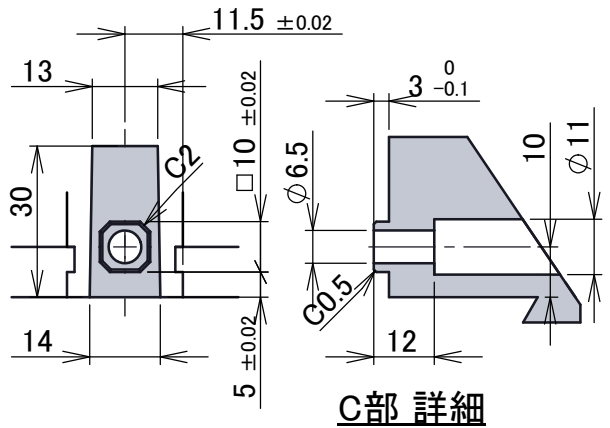
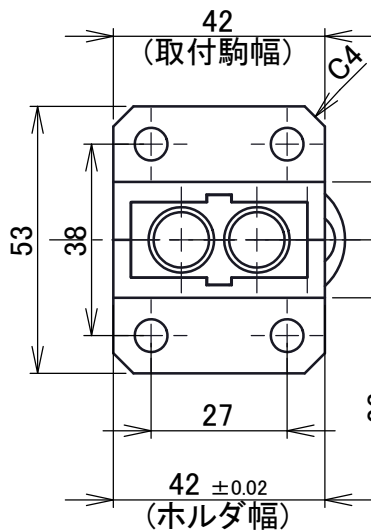
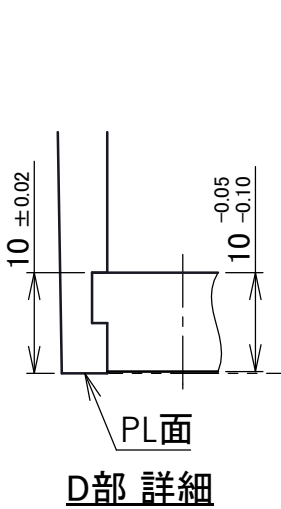
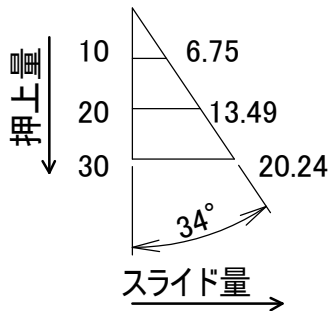

1) 本図の寸法公差は金型への組付けの参考用で、製品の公差を保証するものではありません。  
 2) 製品改良、改善のため、本図面の仕様は変更される場合がございます。

No.	品名	数量	注記
1	ホルダ	1	
2	摺動駒	1	
3	保持駒	1	
4	取付駒	2	
5	強制引張駒	1	
6	ロックピンφ2×15	5	
7	ロックピンφ4×10	1	
8	取付ボルトM6×12	4	
9	取付ボルトM6×15	1	
10	スプリングφ10×90	2	

ばね仕様

品名	コイルスプリング
外径D×自由長L	Φ10×90
ばね定数	0.22 kgf/mm
型閉時反力	9.9 kgf×2
型開時反力	3.3 kgf×2